

NH形 マグネット式ノズルホルダ MAGNETIC TYPE NOZZLE HOLDER

保持力アップ!!

屈曲自在!!



用途 工作機械への切削油またはエアの供給に使用します。また、放電加工における隙間のチップや微粉を加工液噴射で除去することにも利用できます。

- 特長**
- 従来品に比べフレキシブル性が大幅に向上。フレキシブル部は自由自在に曲げることが可能。(NH-M1, M3)
 - 金属製フレキシブルの採用により、高圧エアや大流量の加工液の放出でも安定した姿勢保持を実現。また、切削加工時の切屑による熱損傷等にも強く耐久性も向上。(NH-M1, M3)
 - 強力なマグネットにより、任意の位置へ簡単に設置できます。
 - ノズル先端はどの位置へも角度や方向を任意に設定できます。
 - コック付のため、流量調整が可能です。
 - アジャスタブルホースはコマの着脱により長さの調整が可能です。(NH-P)
 - 銅管使用のフレキシブル採用で、従来品 (NH-M1) に対して2倍以上の保持力アップを実現。高圧エア噴射時でもフレキシブルの姿勢を保持。(NH-SH1)
 - ノズル先端での流量調節が可能。(NH-SH1)
 - フレキシブルはネジ変換継手使用で従来マグネット部への取付けも可能。(NH-SH1)

補助具
保持具

角形
マグネット
チャック

丸形
マグネット
チャック

複合機能

非鉄・弱
磁性関連

特化機能

電装品

補助具
保持具

リフティング
マグネット

電磁
ホルダ

搬送用
マグネット
機器

処理搬送/
環境機器

脱磁機器/
着磁機器

工具/
機器

産廃処理・
資源循環

食品・
医薬品
異物除去

磁気測定

磁性材料

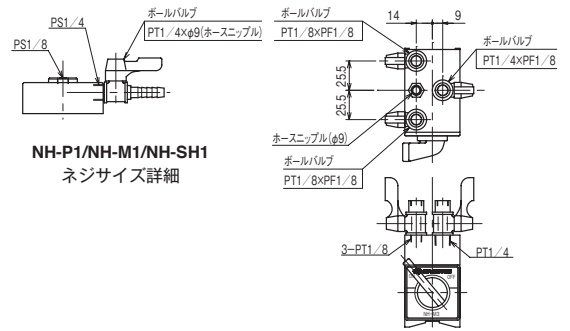
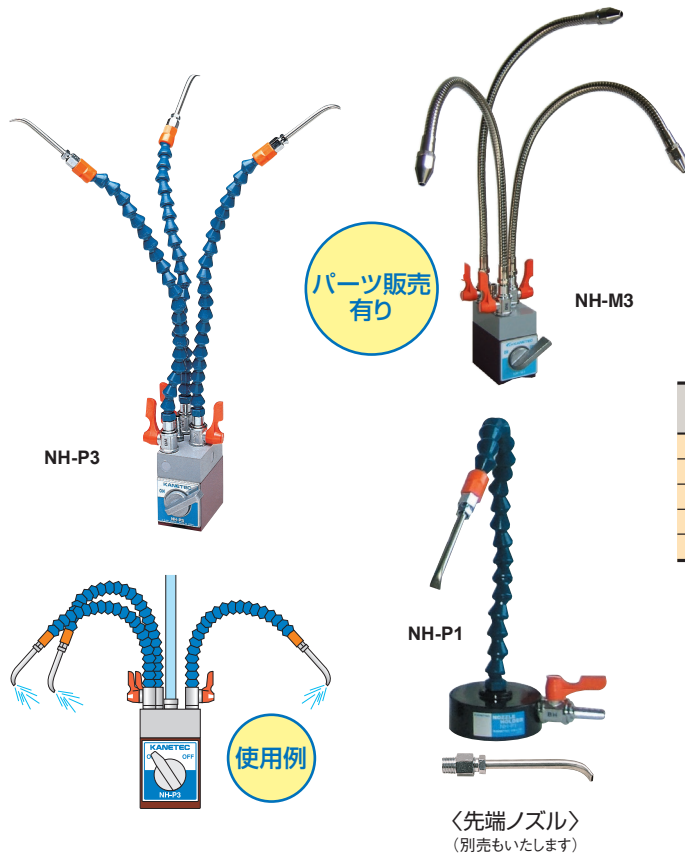

形式 Model	吸着力 Holding Power	本体寸法 Nominal Size	流入口径 Inlet Dia.	ホース部長さ Hose Length	流出口数 No. of Outlets	質量 Mass
NH-P1	245N (25kgf)	φ70×27	φ9	390	1本	0.95kg
NH-P3	490N (50kgf)	48×73×54		420	3本	1.65kg
NH-M1	245N (25kgf)	φ70×31		400	1本	0.9kg
NH-M3	490N (50kgf)	48×73×54		400	3本	1.9kg
NH-SH1	245N (25kgf)	φ70×31		412	1本	1kg

※使用限度圧力…アジャスタブルホース(NH-P1,P3):空気圧0.34MPa、液体圧0.2MPa。
金属製フレキシブル(NH-M1, M3, SH1):0.6MPa以下(使用限度流量NH-M1, M3は10リットル/分以下、NH-SH1は3リットル/分以下)但し、放出方向によっては限度以内であっても噴出によりホースの姿勢の変化が発生する場合がありますので、その場合は、コックを絞って流量を制限して下さい。

※ホース部長さは、先端のステンレスノズル部(NH-P:70mm)を含みます。
※吸着力は、SS400、板厚10mm、研削仕上げの値です。

※NH-M形とNH-P形のマグネット部は共通のため、NH-M形とNH-P形の上物は取付けに際して互換性があります。

※NH-SH1形のマグネット部はNH-M1形、NH-P1形と共通のため、上物は取付けに際して互換性があります。但し、NH-P1, N1形にNH-SH1形フレキシブルを取付けるには、別途ネジ変換継手が必要になります。

※NH-M1, M3フレキシブル径:φ11mm、NH-SH1フレキシブル径:φ9mm

※NH-SH1形フレキシブルには銅管を使用しています。銅を腐食させる成分が含まれている液体には使用できません。

※NH-SH1形フレキシブルは、90°を超える曲げ、同一箇所での繰り返し屈曲は銅管を損傷させるため不可となります。

MDR形 マグネットドレッサ MAGNETIC DRESSER



用途 研削砥石のドレッシング用器具です。ドレッサを強力なマグネットホルダ台で保持します。セッティングが簡便で確実です。

- 特長**
- 磁力のON/OFFはレバーで操作でき、機械テーブルへの着脱が容易です。(マグネットチャック上へセッティングする場合は、チャックはOFF、本器をONで吸着させて下さい。)
 - ドレッサの取付角度が自在にできます。
 - ドレッサの取付金具は、マグネットホルダ台の側面と上面へネジ止め取付ができます。(写真は側面へ取付けた状態です。)

吸着力
800N

形式 Model	吸着力 Holding Power	本体寸法 Dimensions			ドレッサシャフト径 Dresser Shaft Dia.	質量 Mass
		巾 Width	長さ Length	高さ Height		
MDR-1C	800N (80kgf)	50	58.5	55	φ11及びφ12	1.2kg