

KF形 鉄板分離器 フロータ® STEEL PLATE SEPARATOR "FLOATER"

— KF形 共通仕様 —

用途 積み重なった鉄板を一枚ずつ引き離して機械に挿入する作業（プレス・シャーリング）や鋼板自動供給ラインで、一枚ずつ送り込む場合の取り出し口に分離用として適します。

使用例はP143を参照ください。

特長

- 磁極面上の二本のレールにより、メカ的な分離作業を要せず、自動的に分離します。
- 鉄板のほかにプレス半製品や円盤状あるいは不定形のものでも、数個の組み合わせで、一定間隔に分離します。
- 2個で1セットです。（KF-HC/KF-Q形を除く）

■ KF形 標準型フロータ® STANDARD TYPE

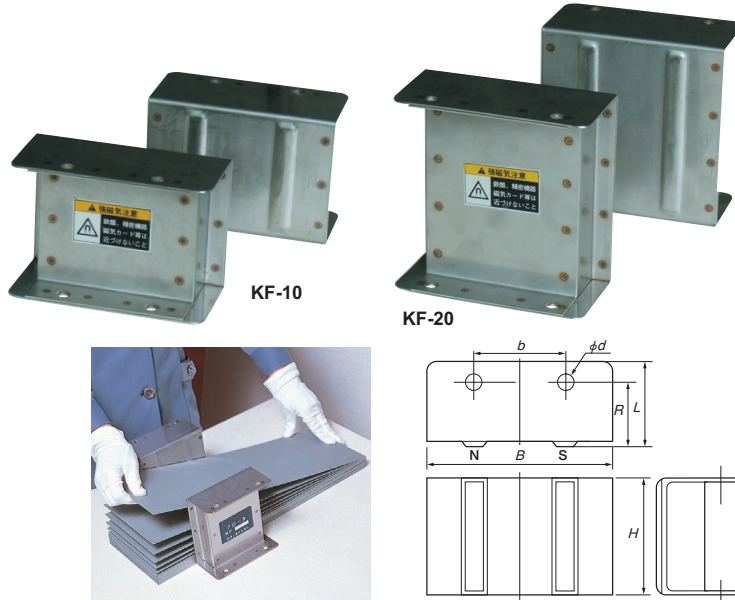

特長

- 高性能フェライト磁石を採用した標準タイプです。機械への取付けが容易で、鉄板の大きさ、形状、質量にあわせて連結が可能です。



紹介動画はこちらからご覧いただけます。

標準タイプより、鋼板1枚取りをよりスムーズに行える磁力ON/OFFタイプ（電気式・エアシリンダ一式）も対応可能です。ご相談下さい。

形式 Model	本体寸法 Dimensions				取付 Setting Face		質量 Mass
	B	H	L	R	穴数 No. of Hole	ϕd	
KF-5B	65	87	55.5	45.5	4	8	40
KF-10	125		61.5	51.5			56
KF-20		127	80	2.5kg×2			
KF-30	210	66.5	56.5	7.0kg×2			
KF-40	254	71.5	59.5	11	12.0kg×2		

■ KF-T形 薄型フロータ® THIN TYPE

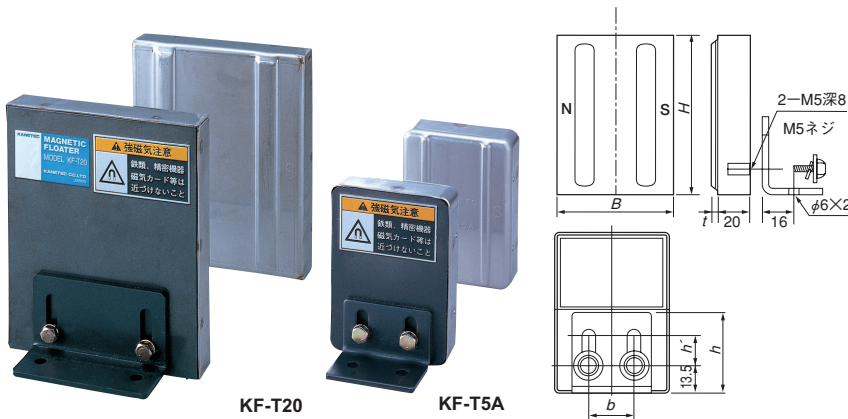

特長

- 標準タイプと比べて厚さ20mmと薄型・コンパクトですので、壁面への直接取付けや付属のL形金具による取付け等、据付場所を選びません。
- 付属のL形金具による取付けの場合は、取付け位置の上下調整が可能です。

形式 Model	本体寸法 Dimensions						質量 Mass
	B	H	b	h	h'	t	
KF-T5A	62	87	25	30	10	1.0	0.7kg×2
KF-T10	102		50	40	15	1.5	1.1kg×2
KF-T20		127	1.6kg×2				

■ KF-S形 スリム強力型フロータ® SLIM TYPE

大幅なスリム・軽量化を実現！

特長

- 強力希土類磁石の採用により、厚さわずか17mmと大幅なスリム・軽量化を図り、標準型と同等の分離性能を実現しました。
- 壁面への直接取付けや特に狭所への取付け等、据付箇所の多様性に柔軟に対応できます。

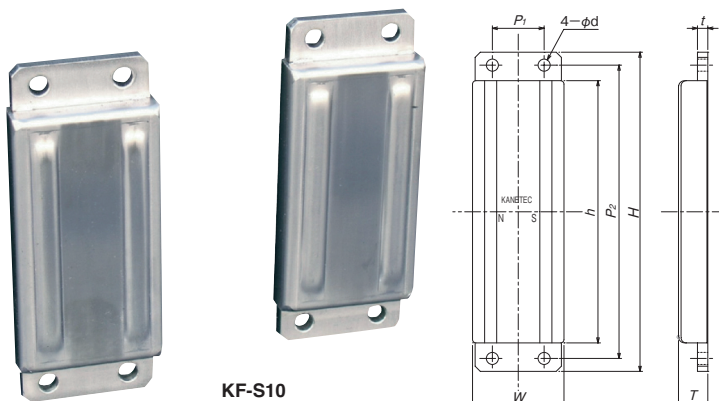

KF-S10による鉄板分離例

形式 Model	本体寸法 Dimensions							質量 Mass
	W	h	P ₁	P ₂	ϕd	H	t	
KF-S10		98		115		130		0.56kg×2
KF-S15	53	152	30	170	7	185	6	0.8kg×2
KF-S20		206		225		240		1.05kg×2

角形
マグネット
チャック

丸形
マグネット
チャック

複合機能

非鉄・弱
磁性関連

特化機能

電装品

補助具/
保持具

リフティング
マグネット

電磁
ホルダ

搬送用
マグネット
機器

処理搬送/
環境機器

脱磁機器/
着磁機器

工具/
機器

産廃処理・
資源循環

食品・
医薬品
異物除去

磁気測定

磁性材料